

## mychef concept S 6GN 1/1



### TECHNISCHE EIGENSCHAPPEN

Vermogen GN 20 mm	12 x 1/1GN
Vermogen GN 40 mm	6 x 1/1GN
Vermogen GN 65 mm	4 x 1/1GN
Afstand tussen gidsen	50 mm
Maaltijden per dag	30-100
Maximumtemperatuur	300 °C
Afmetingen (LxBxH)	520x800x662 mm
Gewicht	72 kg
Afmetingen verpakking (LxBxH)	580x970x894 mm
Brutogewicht (kg)	82 kg
Vermogen	7,0 kW
Spanning	230/3L/50-60 400/3L+N/50-60
Water	R 3/4" x 1
Afvoer	DN 40
Waterdruk	150 - 400 kPa

### ALGEMENE SPECIFICATIES

Lcd-bedieningspaneel  
 4 ventilatorsnelheden en draaiomvormer  
 99 programma's met elk 5 kookfasen  
 9 geheugens voor snelle toegang  
 Zelfreinigingssysteem MyCare  
 Convectiekoken van 30 °C tot 300 °C  
 Stoomkoken van 30 °C tot 130 °C  
 Gemengde kookmodus van 30 °C tot 300 °C  
 Hygiënische kamer met hoge thermische inertie  
 Meerdere GN-gidsen  
 Stoppen van de ventilator bij het openen van de deur  
 Led-verlichting van de kamer  
 Fast cooking. Automatische temperatuuraanpassing  
 Magnetische aansluiting voor externe sonde  
 Dubbelglazige draaideur met lage emissiviteit  
 Waterverzamelaar in deur en kader, met afvoer  
 Deuropener  
 Geïntegreerde sifon met gekoelde wateruitlaat  
 Usb-verbinding  
 IPX5

### OPTIONEEL

TSC, maximale precisie bij het koken op lage temperaturen.  
 Deuropening links

### ACCESSOIRES

Eerste installatie-kit  
 Ontkalkingsfilter  
 Speciale platen voor elke bakwijze  
 Wasdouches  
 Stoomcondensatie en antigeur kap  
 Sous-vide magnetische sonde (1 punt)  
 Enkelpuntige magnetische sonde (1 punt)  
 Meerpuntige magnetische sonde (4 punten)  
 Wasmiddel Cleanduo  
 MySmoker  
 Ondersteuningstafel  
 Muurbeugel

## GEGEVENS VOOR DE INSTALLATIE

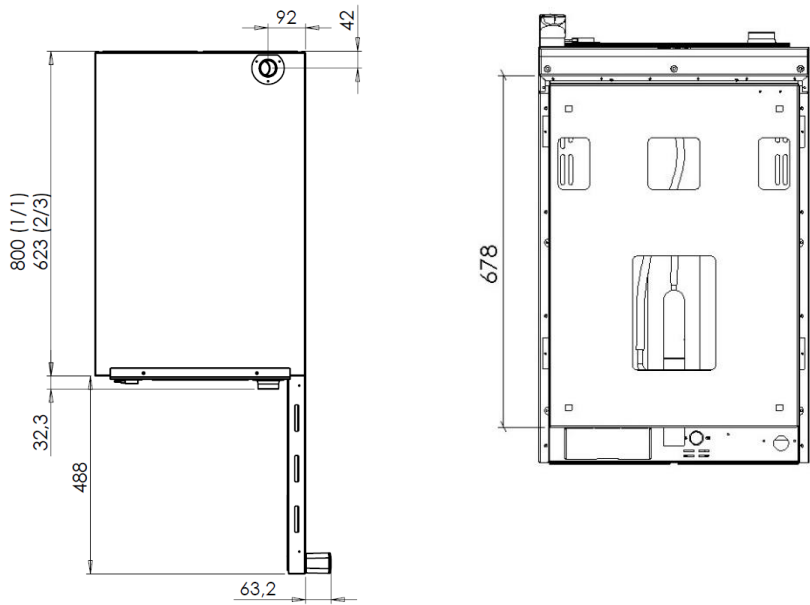
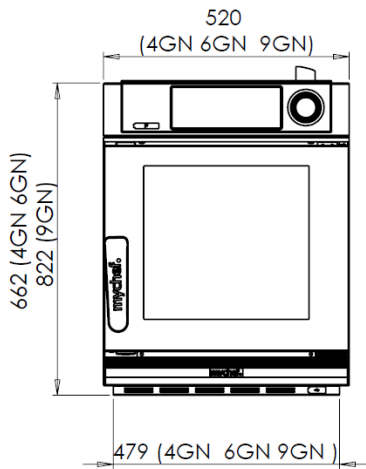

## VEILIGHEIDSAFSTANDEN

Zijkant = 50 mm

Achterkant = 100 mm

Bovenkant = 500 mm

Warmtebronnen = 1000 mm

Moet volledig waterpas zijn

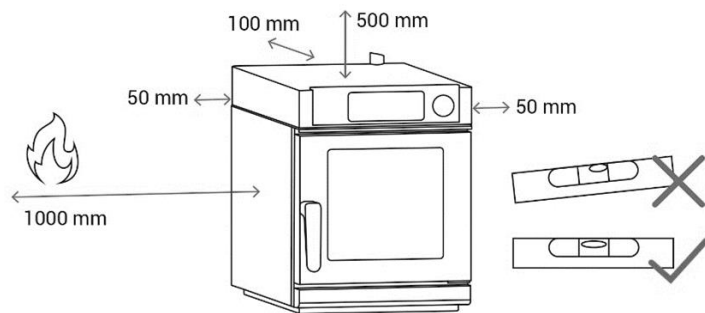

## ELEKTRISCHE AANSLUITING

	Vermogen (kW)	Stroom (A)
400/3L+N/50-60	7,0	16
230/3L/50-60	7,0	16

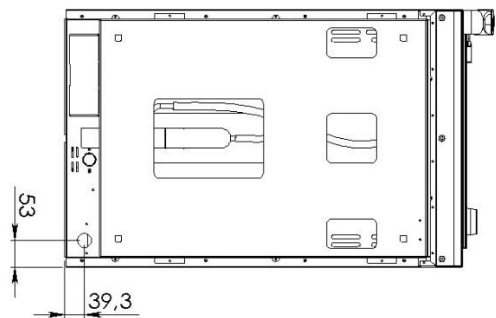

## WATERAANSLUITING

- A Aansluiting ¾" behandeld water
- B Afvoer DN 40

## WATERKWALITEIT

- Temperatuur < 30 °C
- Druk van 150 tot 400 kPa dynamische stroom
- Hardheid tussen 3° en 6° FH
- PH tussen 6,5 en 8,5
- Chloriden onder 30 ppm
- Gebruik van waterontharder en filter verplicht

